

Поз.	Обозначение	Наименование
1	ПСРГ-10 03.001-03	Загрузочно-распределительный механизм
2	ПСРГ-10 02.001-03	Секция загрузочная
3	ПСРГ-10 11.001-01	Механизм отключения
4	ПСРГ-10 12.001	Блок отбора мощности

1. Загрузочно-распределительный механизм ПСРГ-10 03.001-03

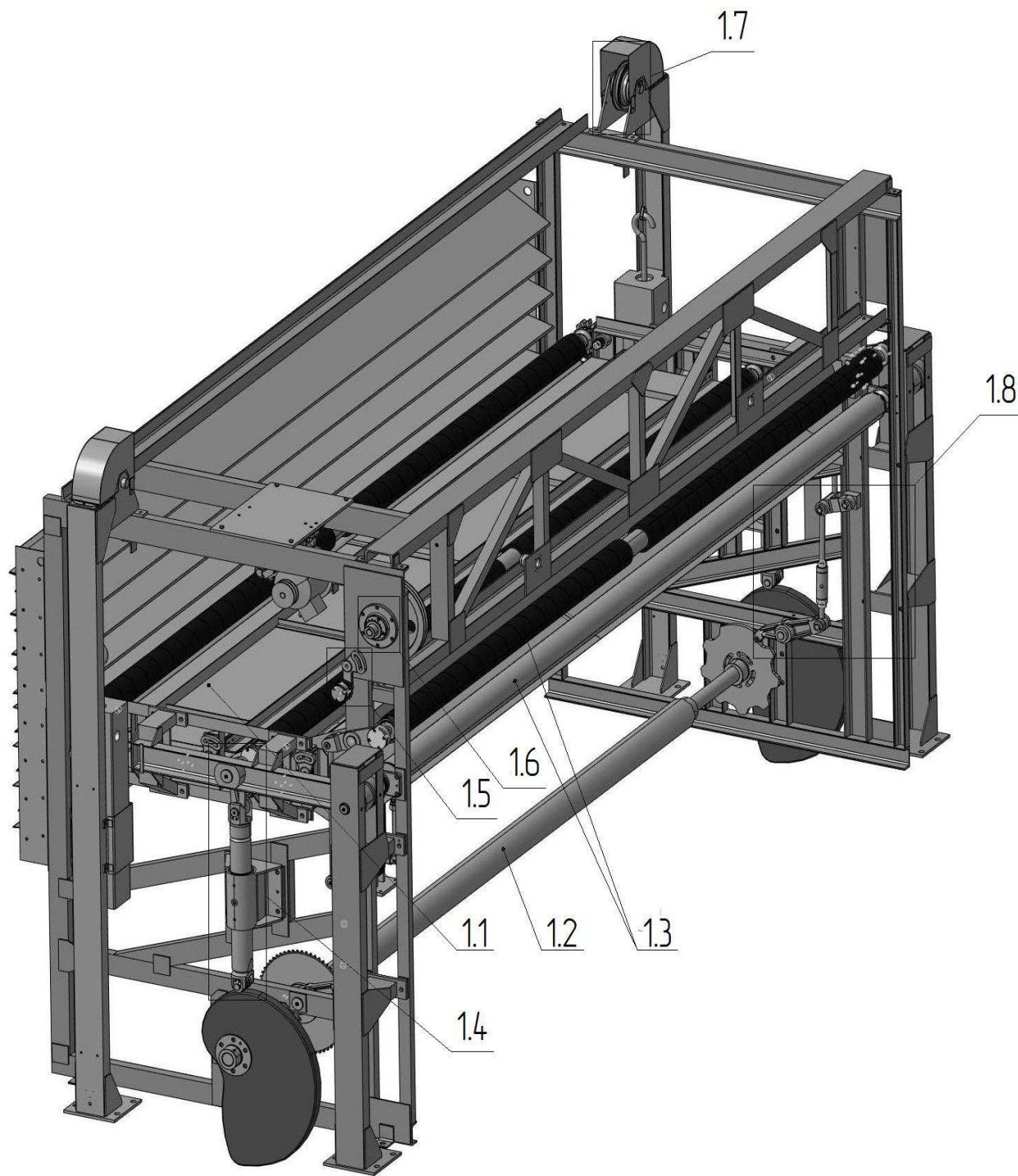

1.1 ПСУР-10 31.001 Распределитель

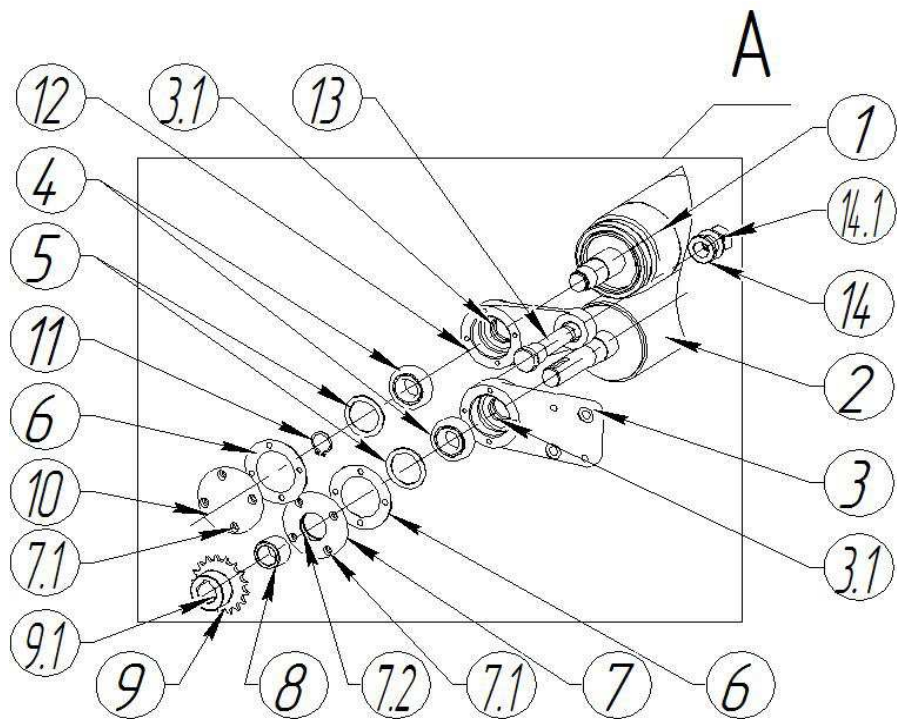
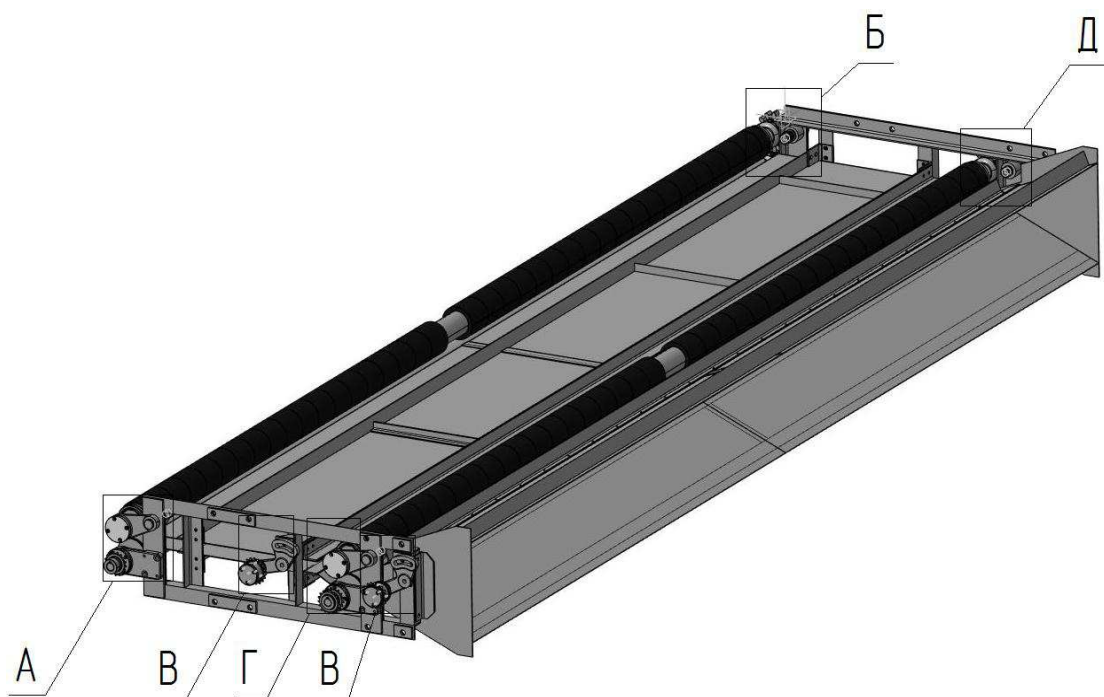

Поз.	Обозначение	Наименование	Примечание
1		Ролик верхний	
2		Ролик нижний	
3		Корпус	
3.1		Кольцо СП 42-29-5,0	
4		Подшипник 1205	
5		Кольцо	
6		Прокладка	
7		Крышка 1-52x36	
7.1		Винт М6-6gx16.56.05	
7.2		Кольцо СП 47-34-5,0	
8		Втулка 25x35x25	
9		Звездочка	z=17; t=12.7
9.1		Винт VM8-8gx16.14H.05 Кольцо 45.II.05	
10		Крышка 21-52	
11		Кольцо С25	
12		Корпус	
13		Ось	
14		Втулка	
14.1		Гайка М20-7Н.6.05 Шайба 20.05.05	

1.1 ПСУР-10 31.001 Распределитель

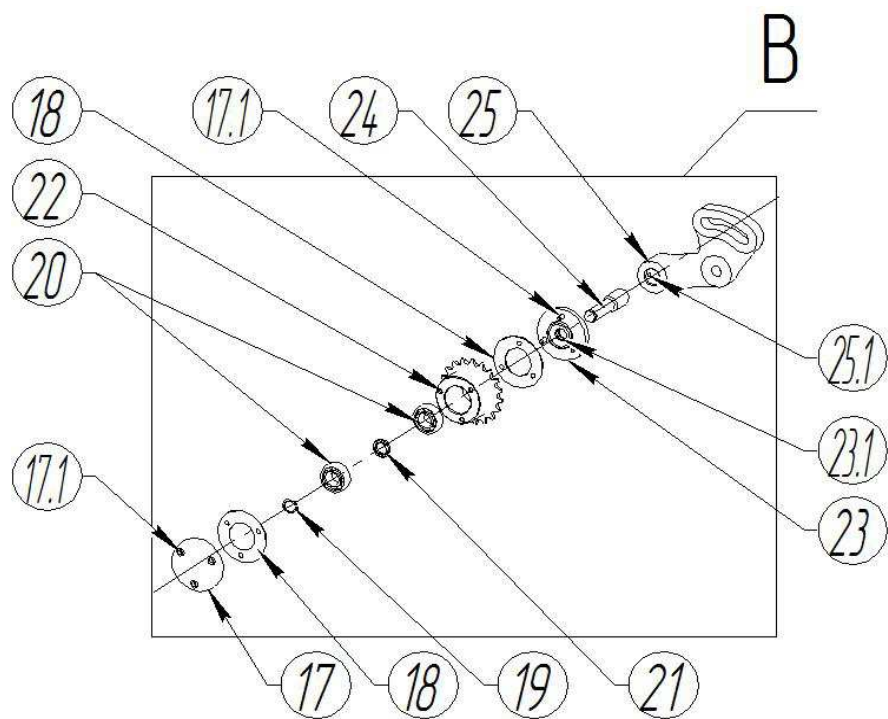
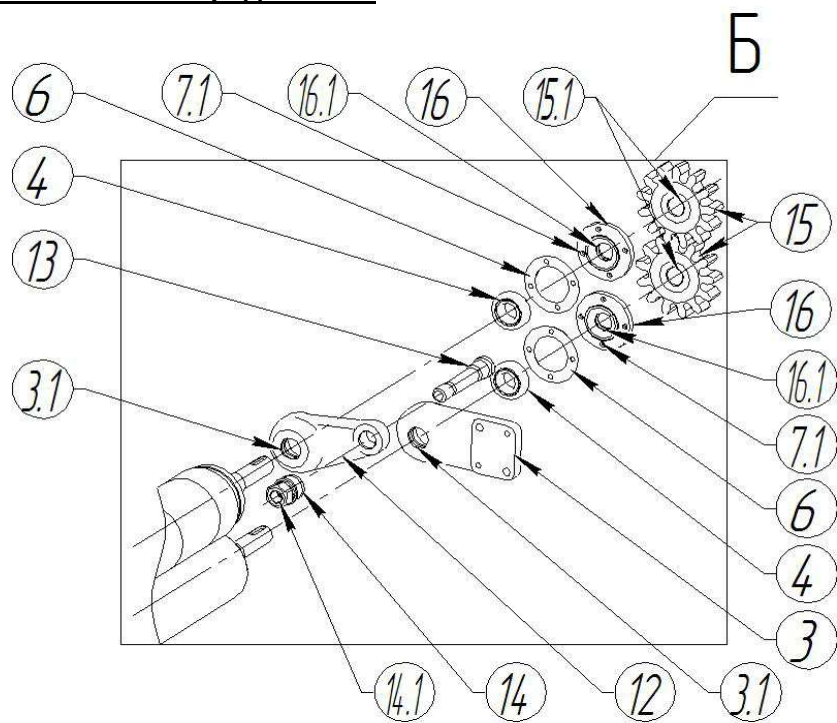

Поз	Обозначение	Наименование	Примечание
3		Корпус	
3.1		Кольцо СП 42-29-5,0	
4		Подшипник 1205	
6		Прокладка	
7.1		Винт М6-6gx16.56.05	
12		Корпус	
14		Втулка	
14.1		Гайка М20-7Н.6.05 Шайба 20.05.05	
15		Шестерня	z=13; m=3
15.1		Винт ВМ8-8gx16.14Н.05	
16		Крышка 1-52x26	
16.1		Кольцо СП 37-24-5,0	
17		Крышка 21-35	
17.1		Винт М5-6gx12.56.05	
18		Прокладка	
19		Кольцо С15	
20		Подшипник 202	
21		Кольцо	
22		Звездочка	z=17; t=12.7
23		Крышка 1-35x16	
23.1		Кольцо СП 23-14-2,5	
24		Ось	
25		Кронштейн	
25.1		Винт ВМ6-8gx16.14Н.05	

1.1 ПСУР-10 31.001 Распределитель

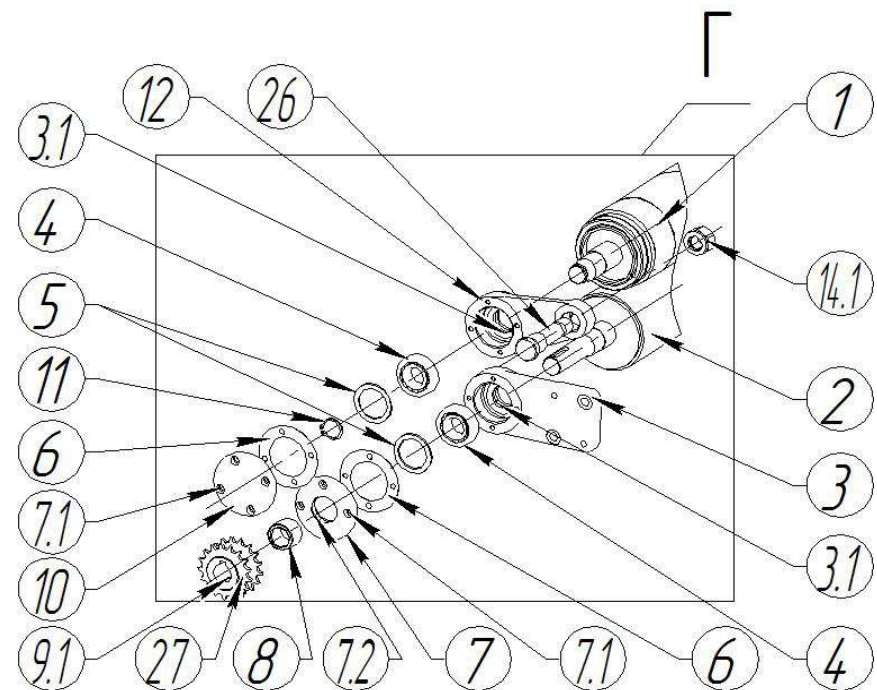
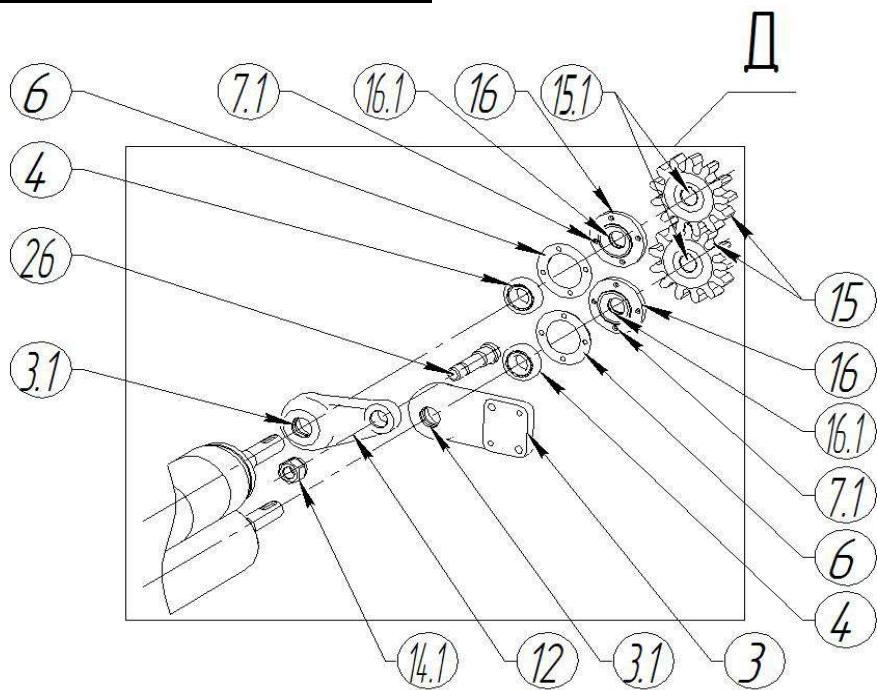

Поз.	Обозначение	Наименование	Примечание
1		Ролик верхний	
2		Ролик нижний	
3		Корпус	
3.1		Кольцо СП 42-29-5,0	
4		Подшипник 1205	
5		Кольцо	
6		Прокладка	
7		Крышка 1-52x36	
7.1		Винт М6-6x16.56.05	
7.2		Кольцо СП 47-34-5,0	
8		Втулка 25x35x25	
9.1		Винт ВМ8-8gx16.14Н.05 Кольцо 45.ИИ.05	
10		Крышка 21-52	
11		Кольцо С25	
12		Корпус	
14.1		Гайка М20-7Н.6.05 Шайба 20.05.05	
15		Шестерня	z=13; m=3
15.1		Винт ВМ8-8gx16.14Н.05	
16		Крышка 1-52x26	
16.1		Кольцо СП 37-24-5,0	
26		Ось	
27		Звездочка	z=17; t=12.7

1.2 Привод типеля в сборе

Поз.	Обозначение	Наименование	Примечание
1		Кольцо	
1.1		Болт М16-8gx80.66.05 Гайка М16-7Н.6.05 Шайба16.65Г.05	
2		Кулачок	
3		Ступица	
3.1		Винт ВМ10-8gx20.14Н.05	
4		Крышка 1-110x51	
4.1		Винт М10-6gx16.56.05	
4.2		Кольцо СП 66-49-6,0	
5		Прокладка	
6		Кольцо	
7		Подшипник 1310	
8		Корпус подшипника	
8.1		Болт М16-8gx50.66.05 Гайка М16-7Н.6.05 Шайба16.65Г.05 Шайба 16.05.05	
8.2		Кольцо СП 71-54-6,0	
9		Плита	
10		Ступица	
11		Кулачок левый	
12		Кольцо	
12.1		Болт М16-8gx40.66.05 Шайба16.65Г.05	
13		Кольцо	
14		Звездочка	z=63; t=19.05
15		Вал кулачковый	
16		Вал средний	
16.1		Болт Гайка М12-7Н.6.05 Шайба12.65Г.05 Шайба 12.05.05	
17		Вал кулачковый	
18		Кулачок правый	
19		Крышка 1-110x61,5	
19.1		Кольцо СП 76-59-6,0	
20		Втулка 50x60x32	

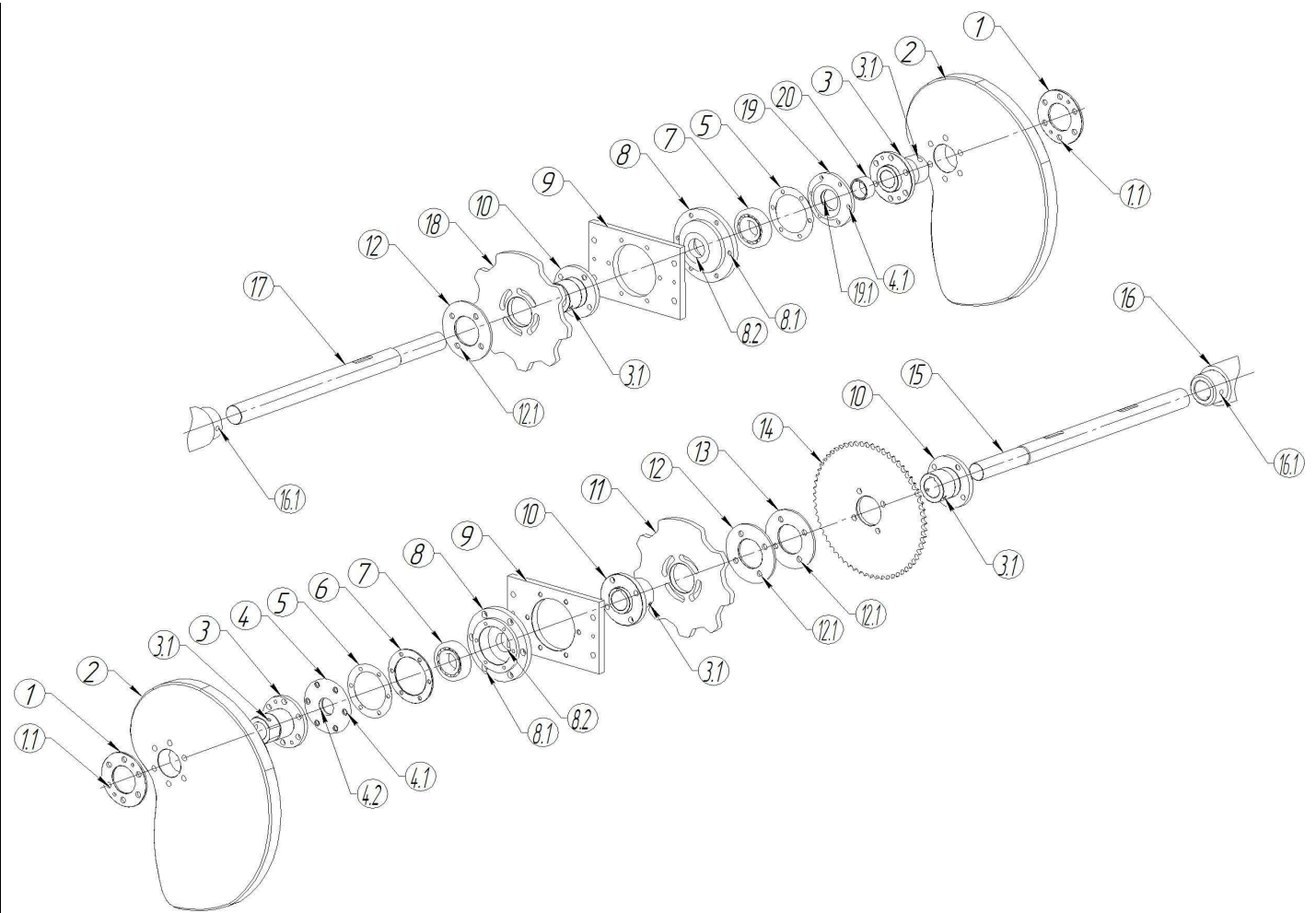

1.3 Приемные ролики

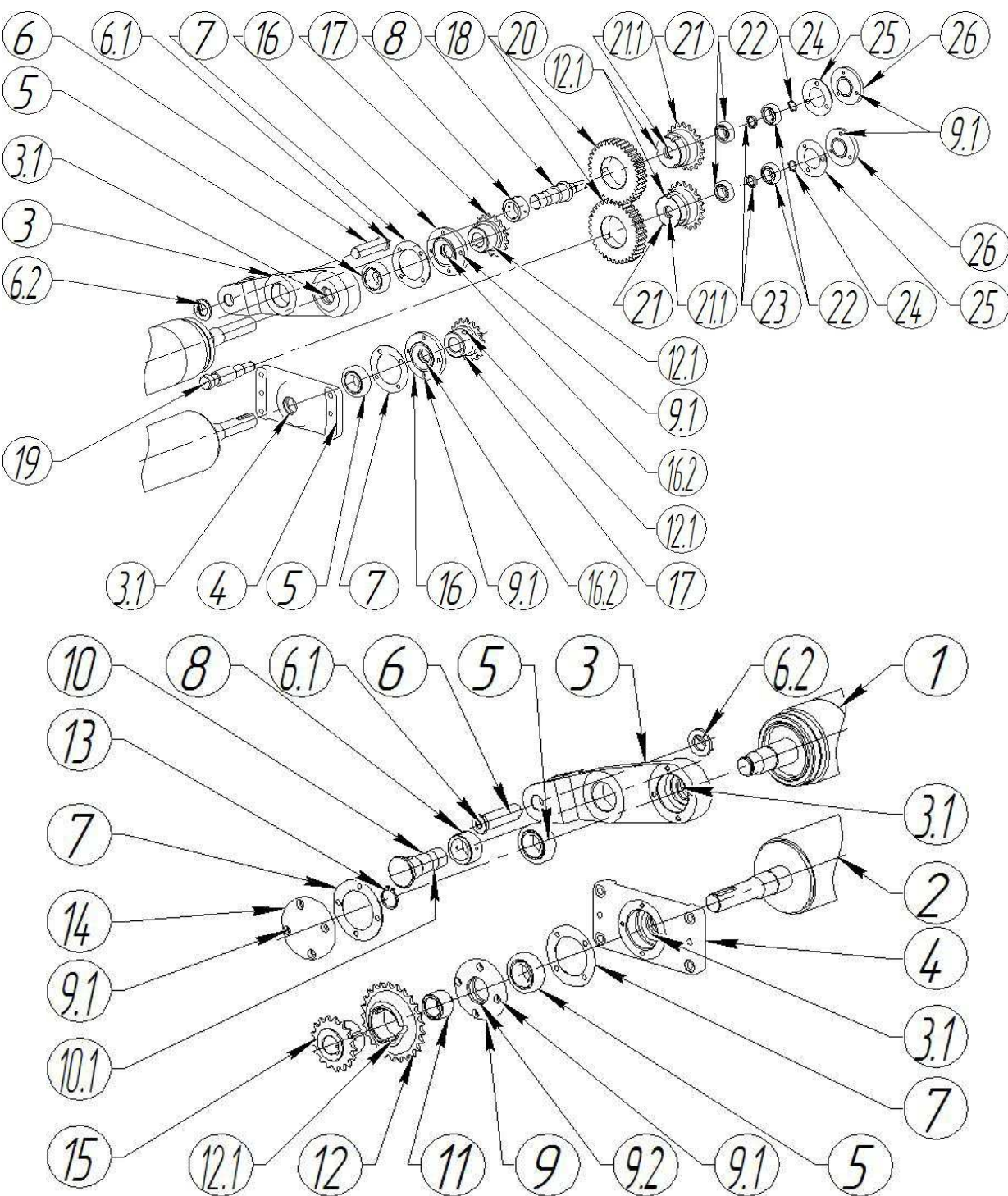

Поз.	Обозначение	Наименование	Примечание
1		Ролик верхний	
2		Ролик нижний	
3		Корпус качающийся	
3.1		Кольцо СП 47-34-5,0	
4		Корпус неподвижный	
5		Подшипник 1205	
6		Ось тяги	
6.1		Масленка 1.3Ц6	
6.2		Шайба 20.05.05 Шплинт 4x25	
7		Прокладка	
8		Втулка	
9		Фланец	
9.1		Винт М6-6gx16.56.05	
9.2		Кольцо СП 47-34-5,0	
10		Ось	
11		Втулка	
12		Звездочка	z=25; t=12.7
12.1		Винт ВМ8-8gx12.14Н.05	
13		Кольцо С25	
14		Крышка 21-52	
15		Звездочка	z=17; t=12.7
16		Крышка 1-52x26	
16.2		Кольцо СП 37-24-5,0	
17		Звездочка	z=19; t=12.7
18		Ось	
19		Ось	
20		Шестерня	z=35; m=3
21		Звездочка	z=19; t=12.7
21.1		Кольцо СП 30-19-3,5	
22		Подшипник 202	
23		Кольцо	
24		Кольцо С15	
25		Прокладка	
26		Крышка 21-35	

1.4 Ползун в сборе

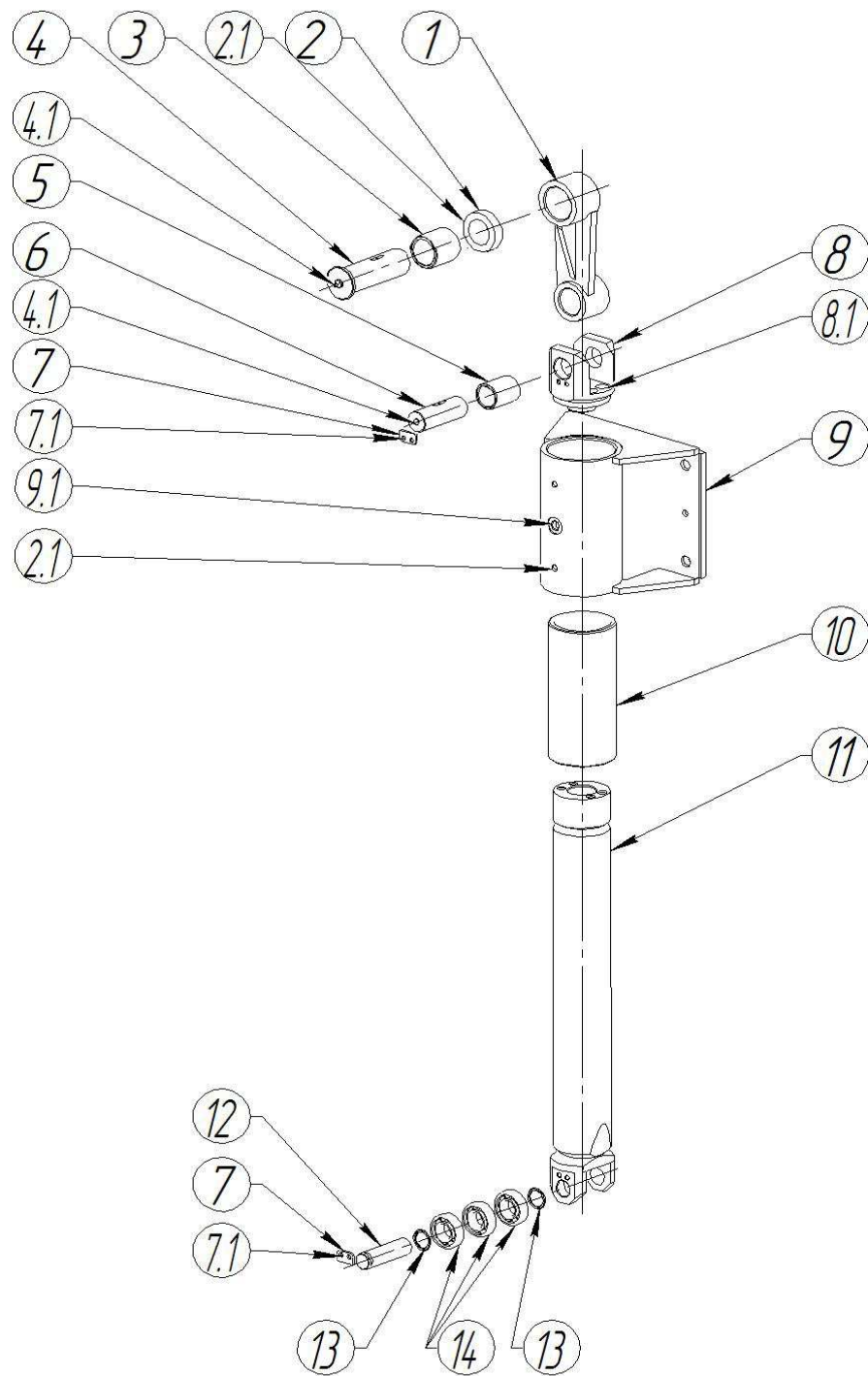

По	Обозначение	Наименование	Примечание
1		Шатун	
2		Кольцо 40	
2.1		Винт ВМ8-8gx12.14Н.05	
3		Втулка 40x50x50	
4		Ось шатуна	
4.1		Масленка 1.3Ц6	
5		Втулка 32x40x50	
6		Ось	
7		Ригель I-17x30	
7.1		Болт М6-8gx12.66.05	
8		Вилка	
8.1		Винт М12-6gx35.56.05	
9		Корпус	
9.1		Масленка 25	
10		Втулка	
11		Ползун	
12		Ось	
13		Кольцо	
14		Подшипник 60205	

1.5 Натяжник в сборе

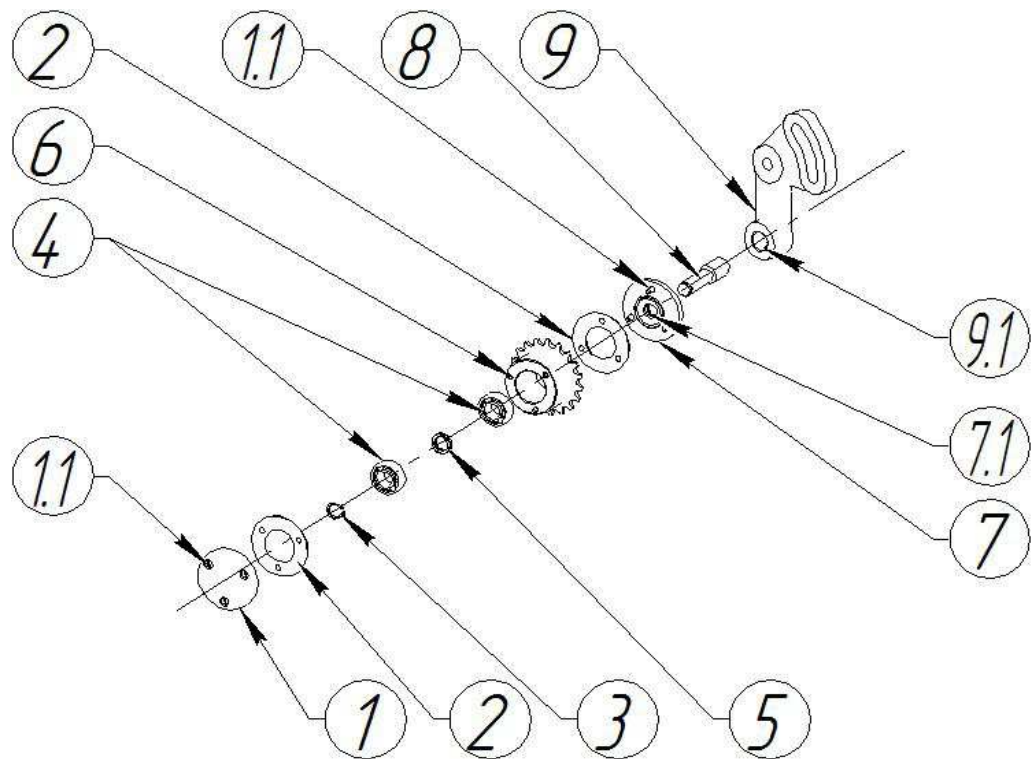

Поз.	Обозначение	Наименование	Примечание
1		Крышка 21-35	
1.1		Винт М5-6gx12.56.05	
2		Прокладка	
3		Кольцо С15	
4		Подшипник 202	
5		Кольцо	
6		Звездочка	z=17; t=12.7
7		Крышка 1-35x16	
7.1		Кольцо СП 23-14-2,5	
8		Ось	
9		Кронштейн	
9.1		Винт ВМ6-8gx16.14Н.05	

1.6 Приводной вал в сборе

Поз.	Обозначение	Наименование	Примечание
1		Звездочка	$z=18$; $t=12.7$
1.1		Винт VM6-8gx12.14H.05	
2		Втулка	
3		Крышка 1-62x41	
3.1		Винт M6-6gx16.56.05	
3.2		Кольцо СП 52-39-5,0	
4		Прокладка	
5		Подшипник 206	
6		Корпус подшипника	
6.1		Винт M8-6gx25.56.05	
7		Валик	
8		Шкив	
9		Кольцо С30	

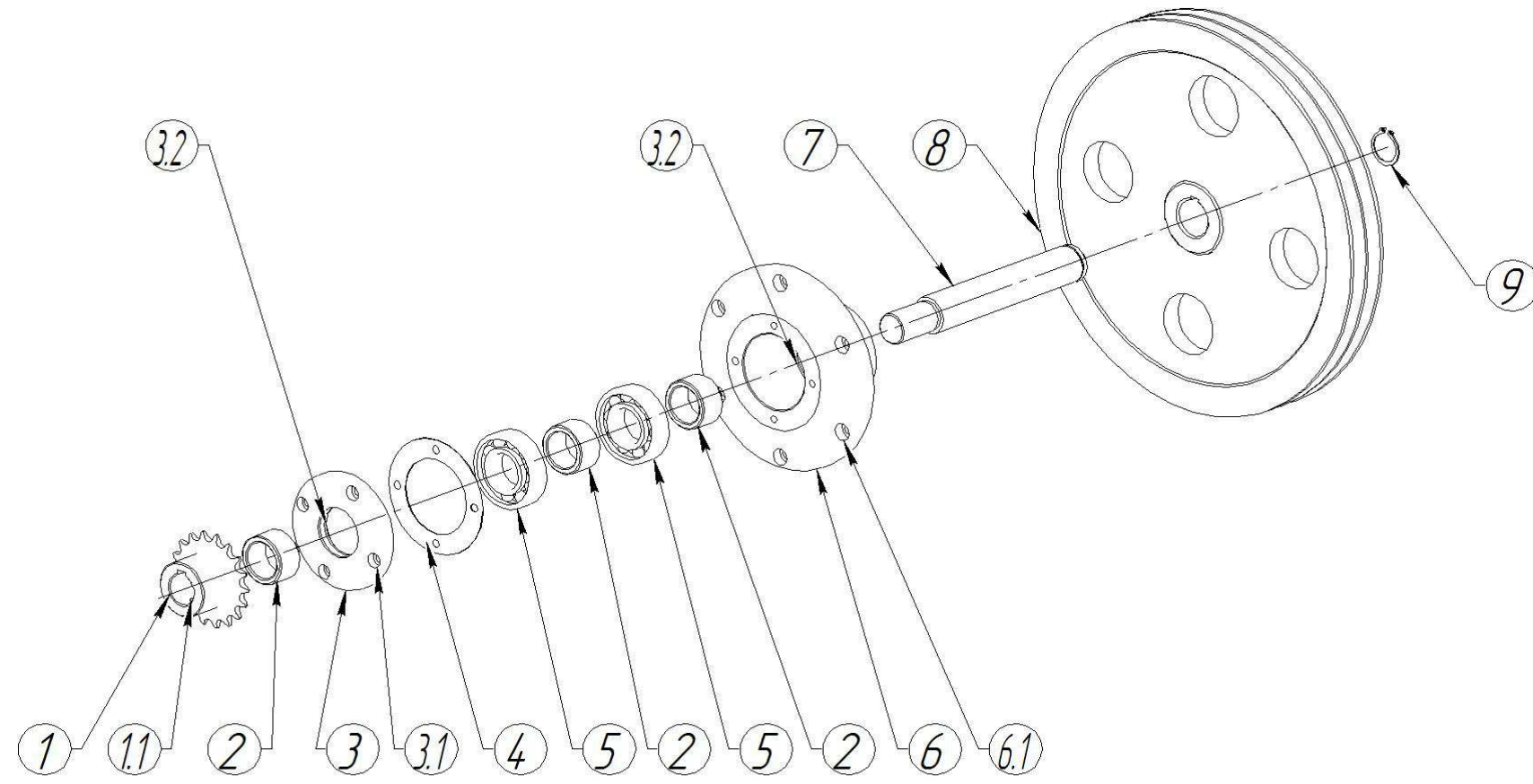

1.7 Блок противовесов в сборе

Поз.	Обозначение	Наименование	Примечание
1		Ригель I-17x30	
1.1		Болт М6-8gx12.66.05	
2		Ось	
3		Крышка 1-72 36	
3.1		Винт М6-6gx16.56.05	
3.2		Кольцо СП 52-39-5,0	
4		Прокладка	
5		Подшипник 207	
6		Кольцо	
7		Блок	

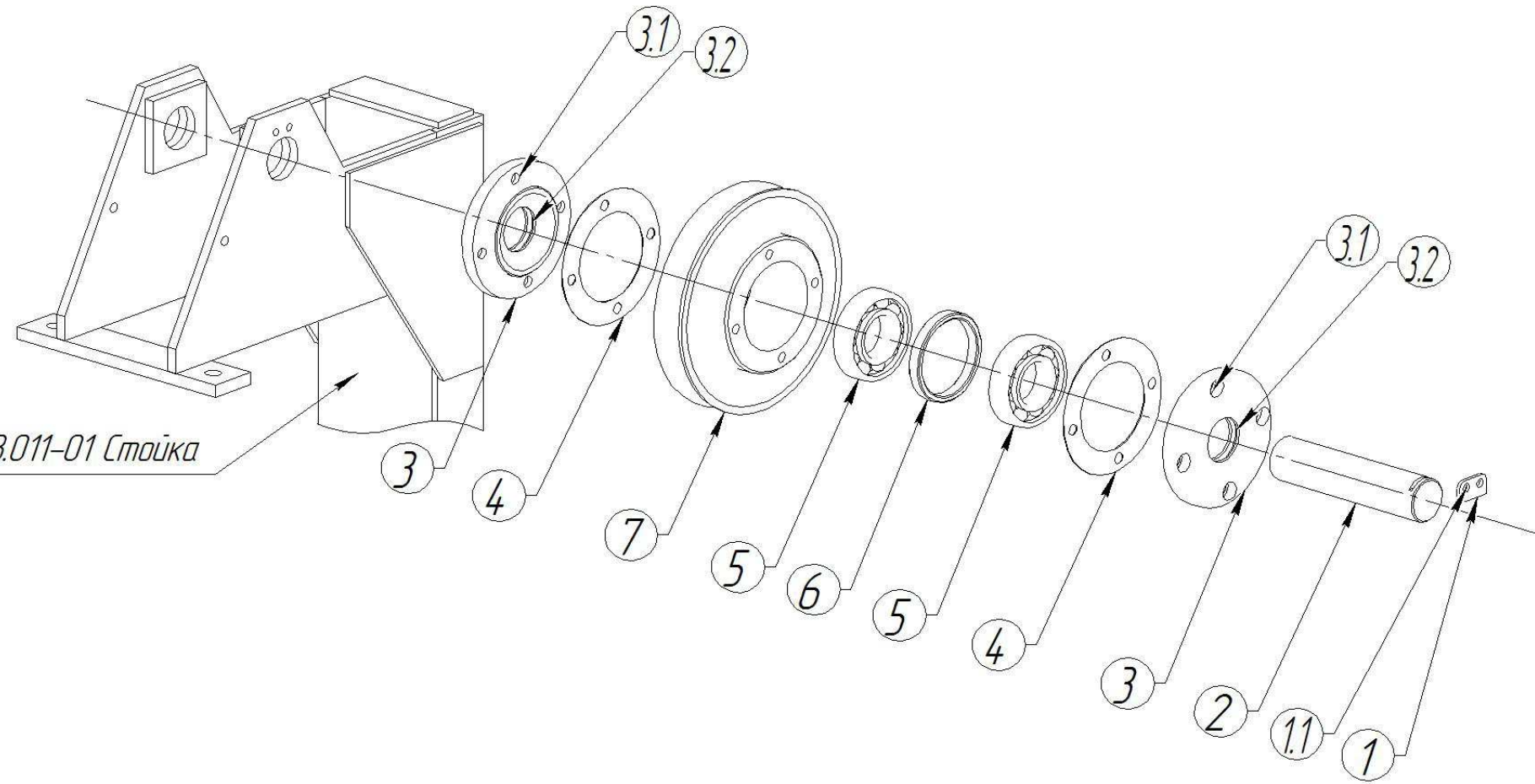

1.8 Штанга подъема приемного ролика в сборе

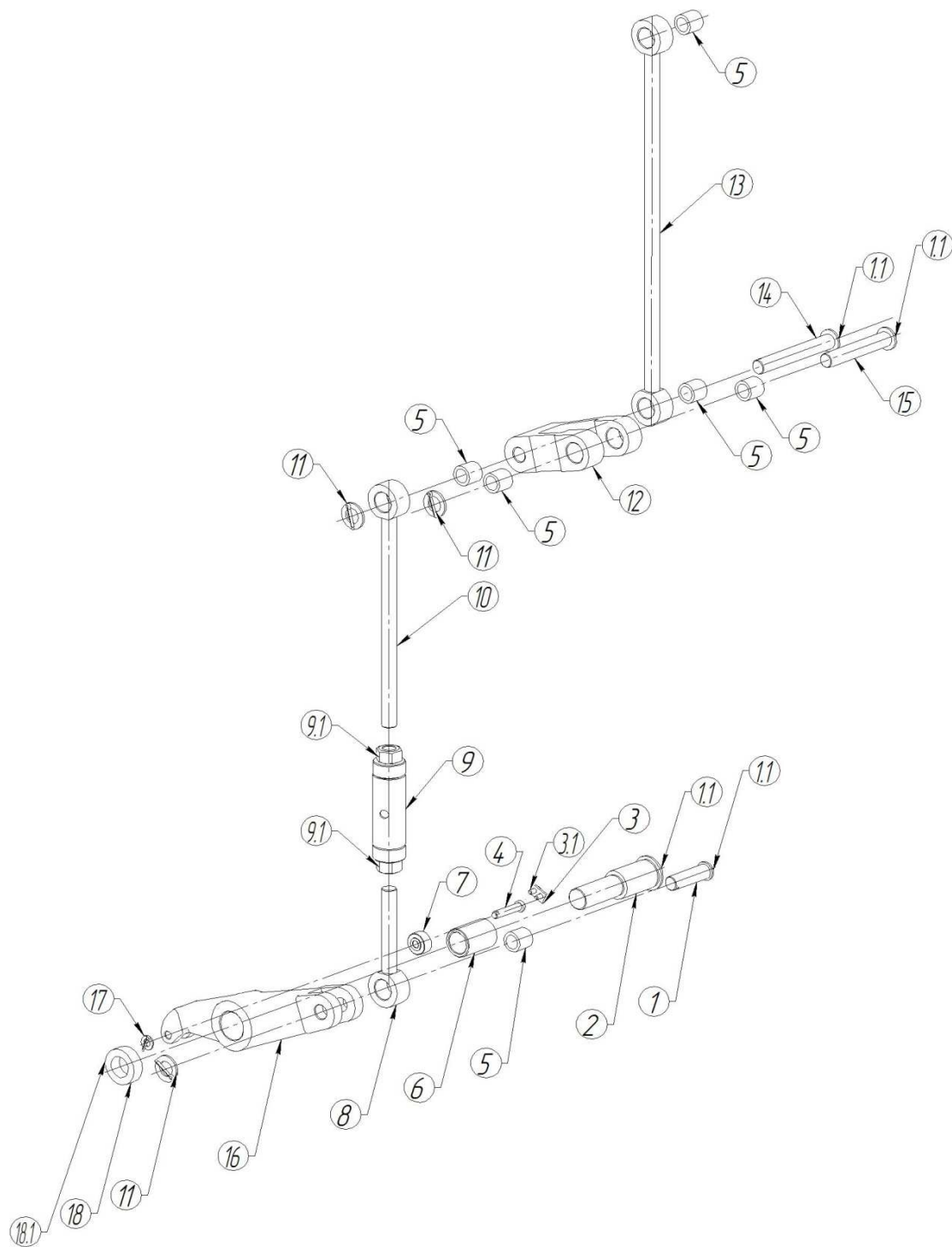

Поз.	Обозначение	Наименование	Примечание
1		Ось тяги	
1.1		Масленка 1.3Ц6	
2		Ось рычага	
3		Ригель	
3.1		Винт ВМ6-8gx12.66.05	
4		Ось	
5		Втулка 20x28x25	
6		Втулка	
7		Каток	
8		Стержень	
9		Муфта стяжная	
9.1		Болт М20-7Н.6.05	
10		Стержень	
11		Шайба 20.05.05 Шплинт 4x25.4	
12		Кронштейн	
13		Тяга	
14		Ось	
15		Ось	
16		Рычаг	
17		Шайба 10.05.05 Шплинт 3,2x16.4	
18		Кольцо 30	
18.1		Винт ВМ8-8gx12.14Н.05	

2. ПСРГ-10 02.001-03 Секция загрузочная

*Первый ряд роликов
сушилки роликовой*

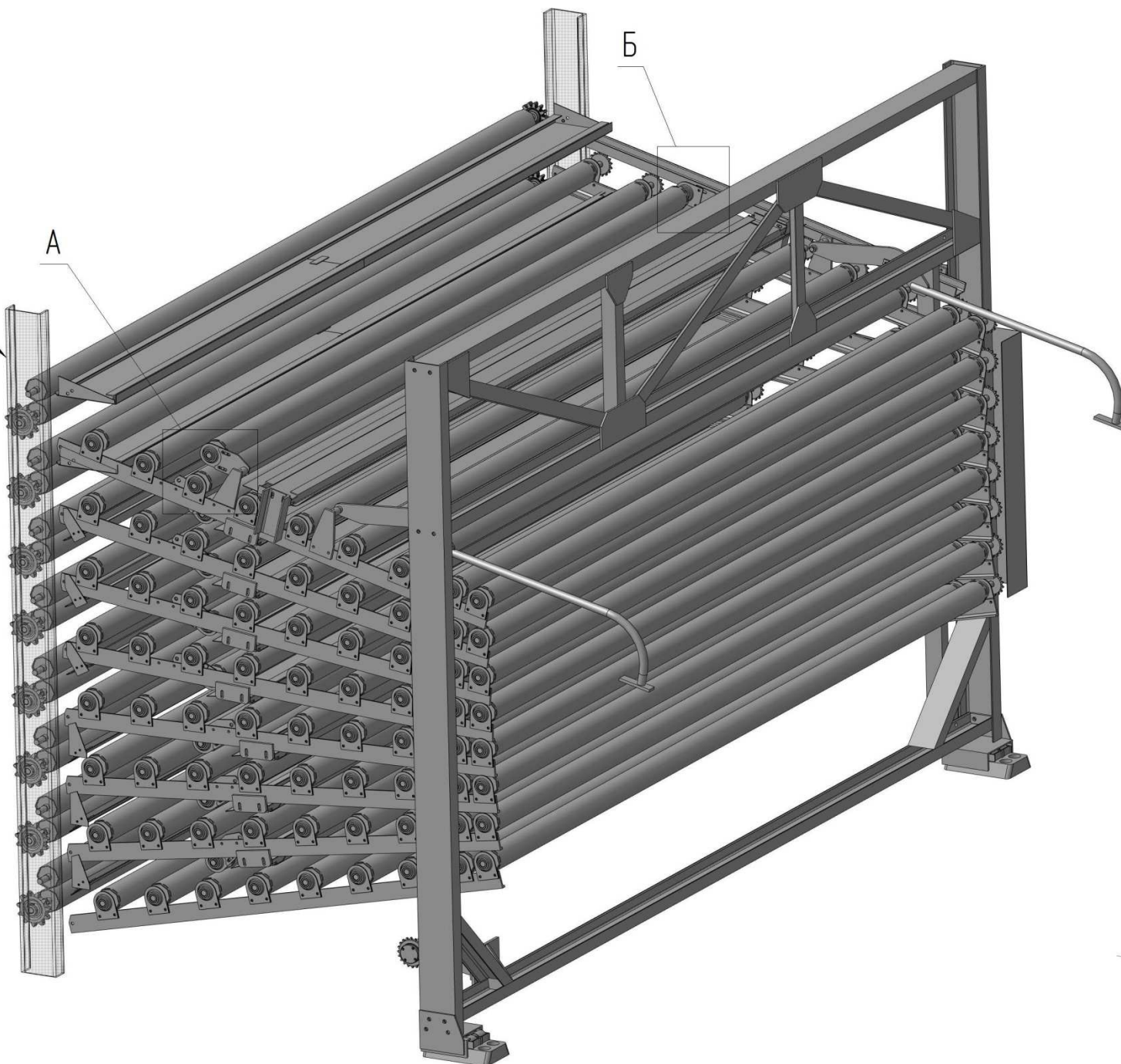

Г

2. ПСРГ-10 02.001-03 Секция загрузочная

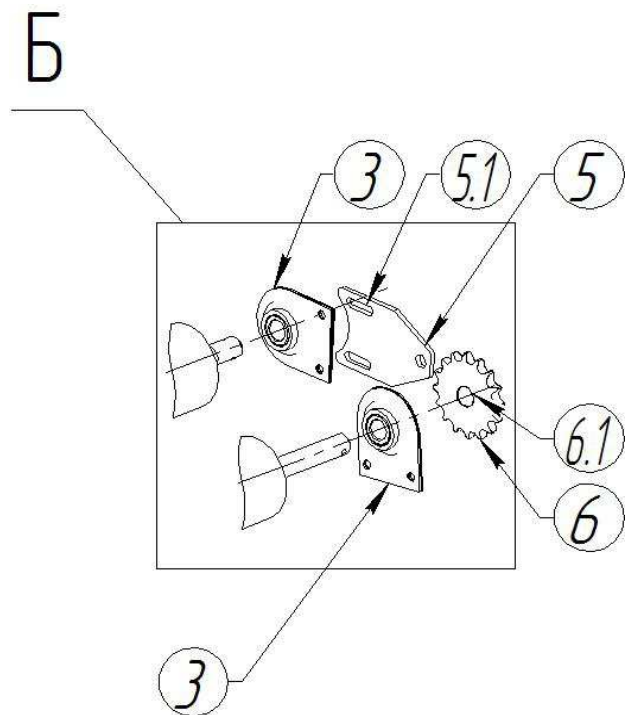
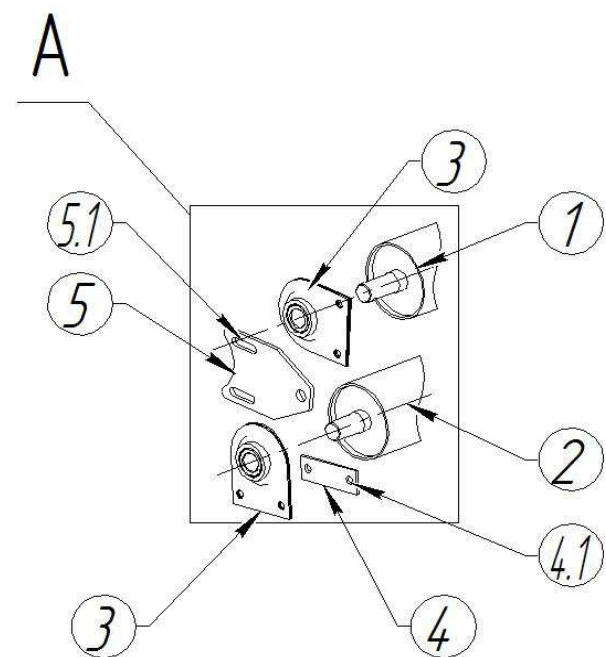

Поз	Обозначение	Наименование	Примечание
1		Ролик	
2		Ролик	
3		Подшипник	
4		Прокладка	
4.1		Болт М10-8gx35.66.05 Гайка М10-7Н.6.05 Шайба 10.65Г.05	
5		Подвеска	
5.1		Болт М10-8gx25.66.05 Гайка М10-7Н.6.05 Шайба 10.65Г.05 Шайба 20.05.05	
6		Звездочка	z=16; t=19,05
6.1		Шплинт 8x60.05	

3. ПСРГ-10 11.001-01 Механизм отключения

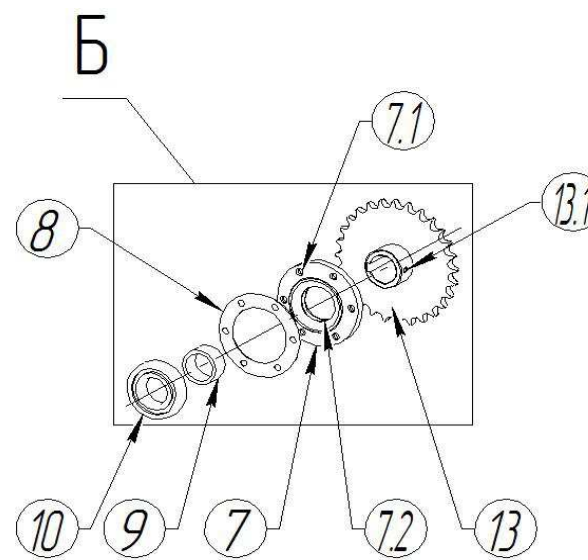
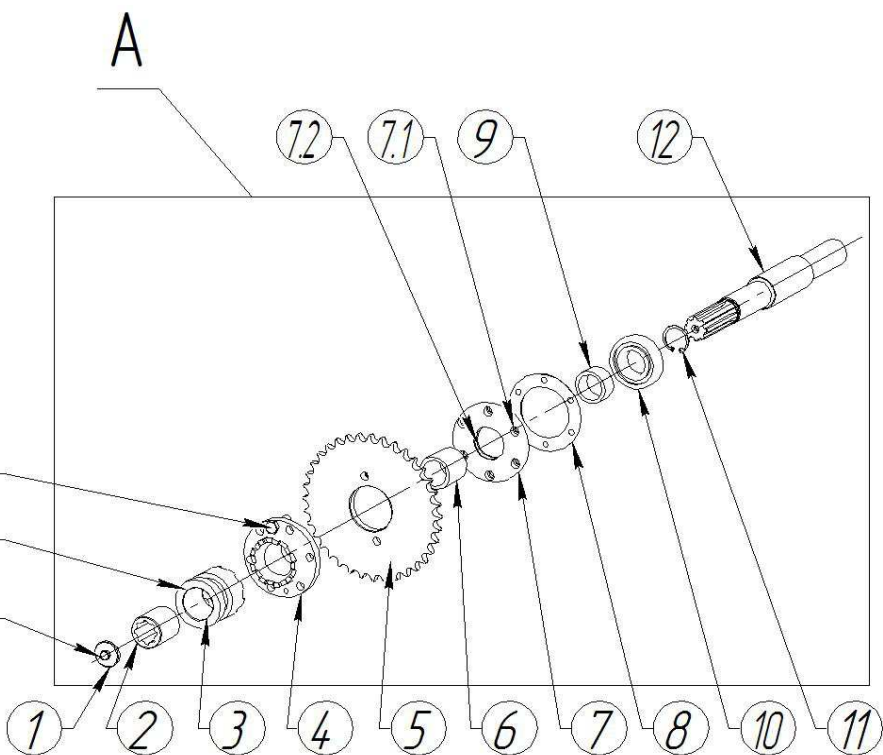
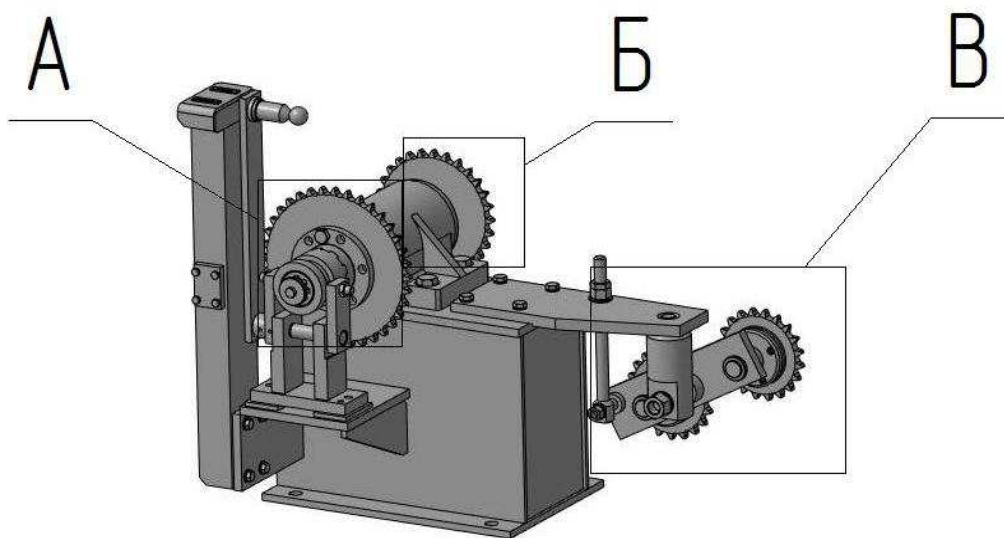

Поз.	Обозначение	Наименование	Примечание
1		Шайба	
1.1		Болт М8-8gx20.66.05 Шайба 8.65Г.05	
2		Втулка	
3		Полумуфта	
3.1		Винт ВМ6-8gx10.14Н.05	
4		Полумуфта	
4.1		Болт М12-8gx40.66.05 Гайка М12-7Н.6.05 Шайба 12.65Г.05	
5		Звездочка	z=36; t=19,05
6		Втулка 40x50x50	
7		Крышка 1-80x51	
7.1		Винт ВМ8-6gx20.56.05	
7.2		Кольцо СП 66-49-5,0	
8		Прокладка	
9		Втулка 40x50x25	
10		Подшипник 208	
11		Кольцо С40	
12		Вал	
13		Звездочка	z=28; t=19,05
13.1		Винт ВМ8-8gx12.14Н.05	

3. ПСРГ-10 11.001-01 Механизм отключения

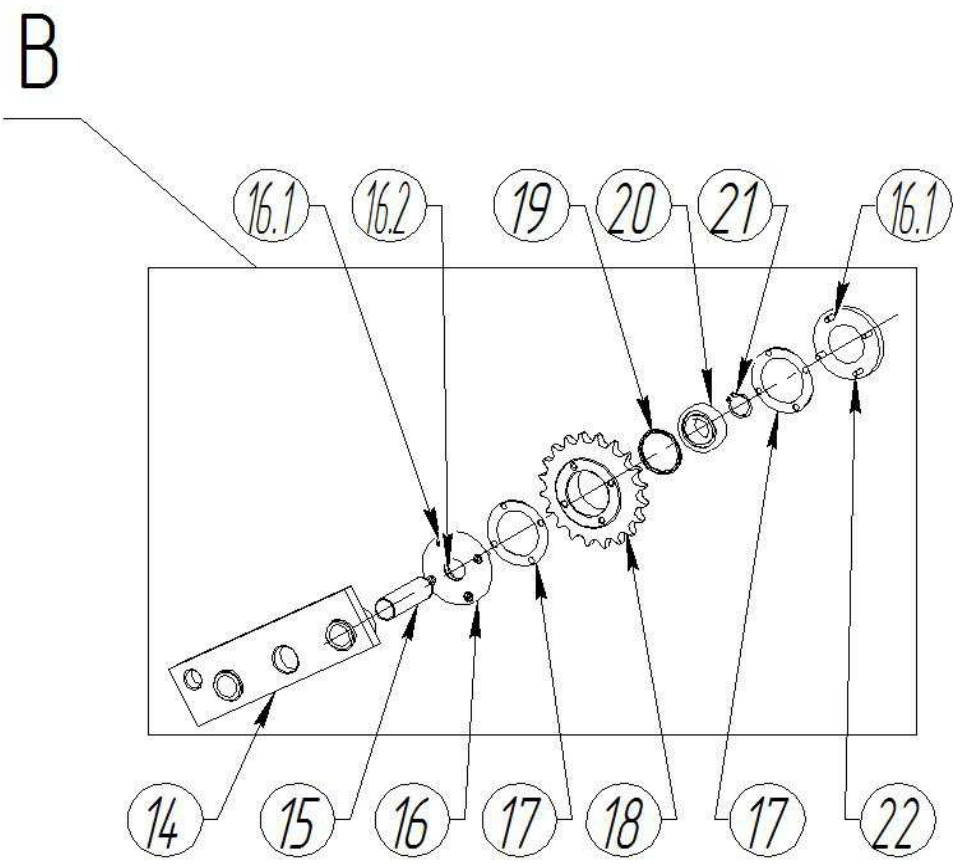

Поз	Обозначение	Наименование	Примечание
14		Кронштейн	
15		Ось	
16		Крышка 1-52x26	
16.1		Винт VM6-8gx14.66.05	
16.2		Кольцо СП 37-24-5,0	
18		Звездочка	z=20; t=19,05
19		Кольцо	
20		Подшипник 205	
21		Кольцо С25	
22		Крышка 11-52	

4. ПСРГ-10 12.001 Блок отбора мощности

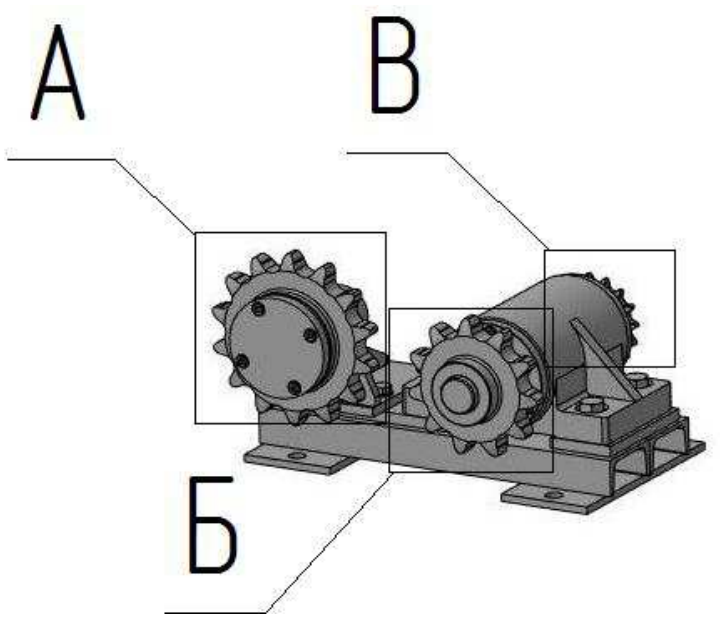

Поз.	Обозначение	Наименование	Примечание
1		Крышка 21-72	
1.1		Винт М8х20.66.05	
2		Кольцо С35	
3		Прокладка	
4		Кольцо	
5		Подшипник 7207	
6		Ось	
7		Звездочка	z=14; t=38,1
8		Крышка 1-72х36	
8.1		Кольцо СП 37-24-5,0	
9		Звездочка	z=11; t=38,1
9.1		Винт М10х20.66.05	
10		Втулка	
11		Крышка 1-80х51	
11.1		Кольцо СП 66-49-6,0	
12		Прокладка	
13		Подшипник 208	
14		Вал	

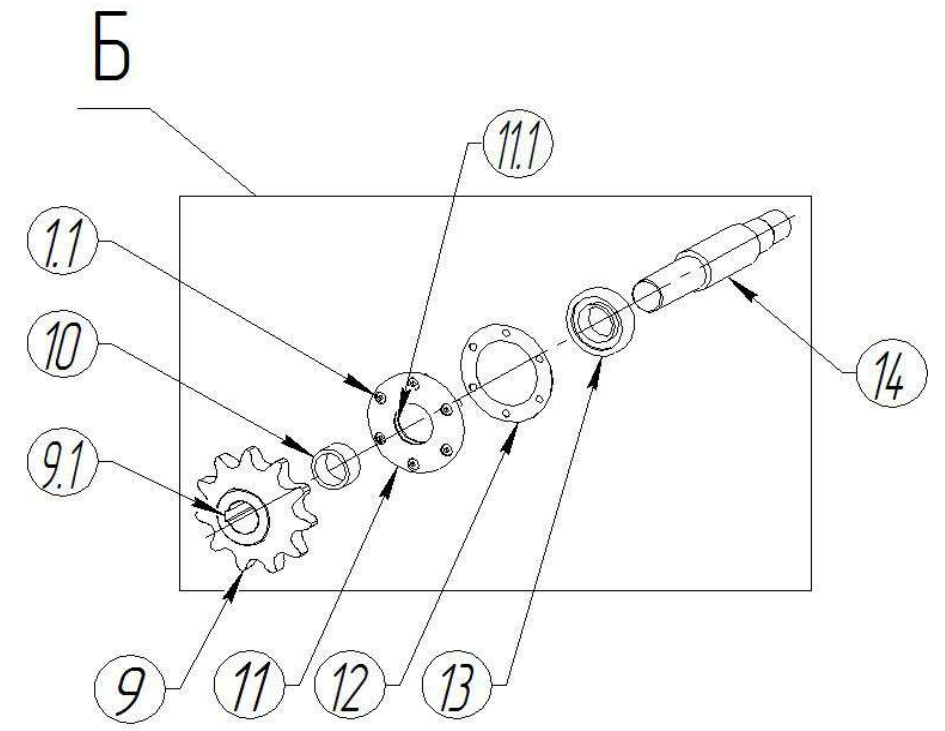
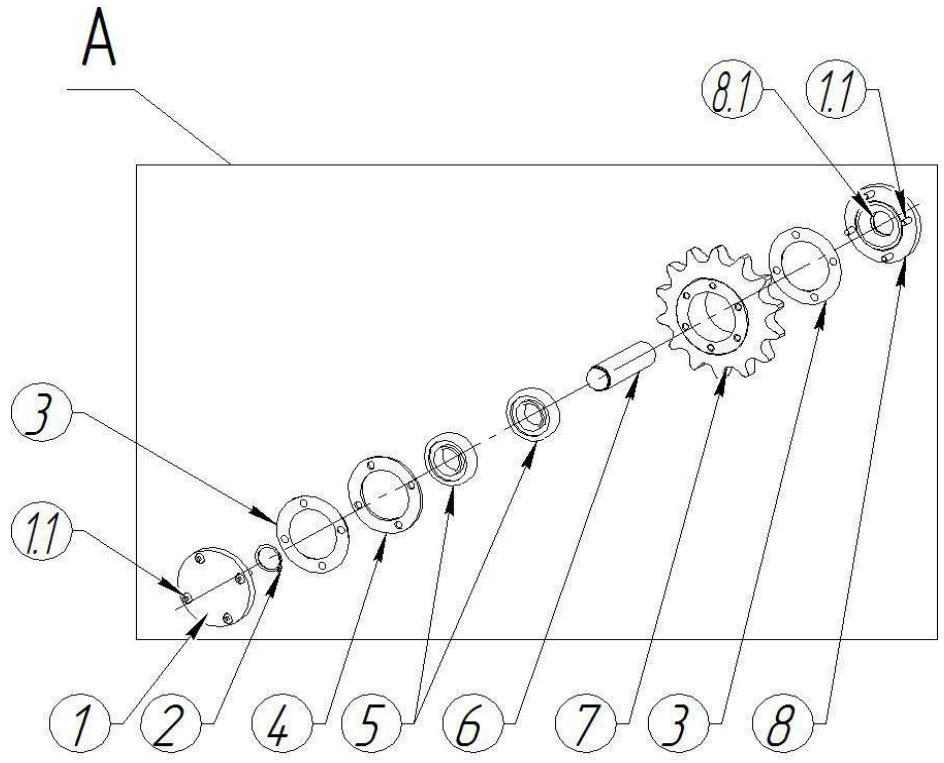

4. ПСРГ-10 12.001 Блок отбора мощности

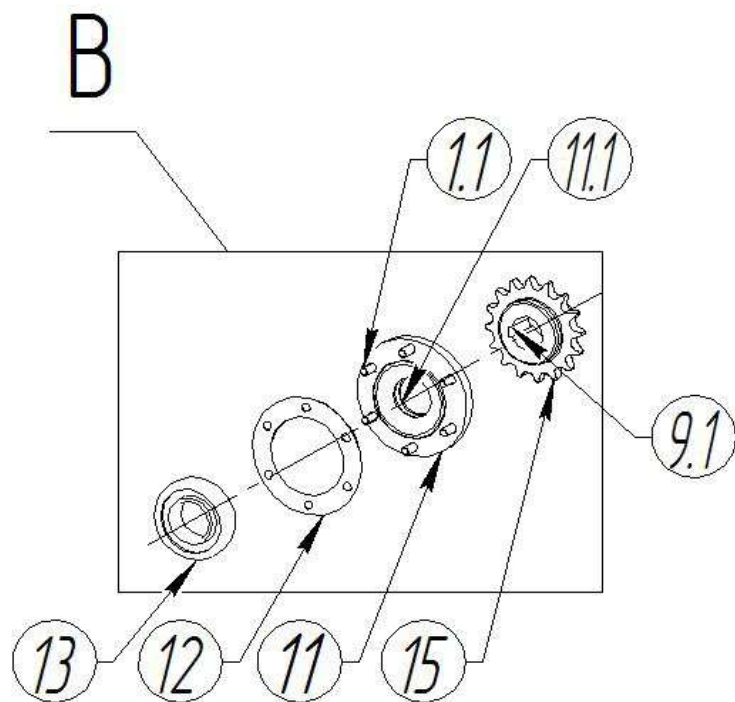

Поз.	Обозначение	Наименование	Примечание
1.1		Винт М8х20.66.05	
9.1		Винт М10х20.66.05	
11		Крышка 1-80х51	
11.1		Кольцо СП 66-49-6,0	
12		Прокладка	
13		Подшипник 208	
15		Звездочка	z=16; t=19,05